

sigea

robotique



Montage :
à axe horizontal ou vertical

Réduction :
50:1 - 100:1

Vitesse angulaire :
2 rad/sec max.

Précision de positionnement :
1 minute maxi

Motorisation :
Pas à Pas ou Brushless

Réducteur Harmonic Drive
HDUC-25-50-BLR
HDUC-25-100-BLR

Poids Hors motorisation:
3.2 Kg

SDV SFS

UNITE DE DEPLACEMENTROTATIVE

SDV 95



PLAN D'ENCOMBREMENT

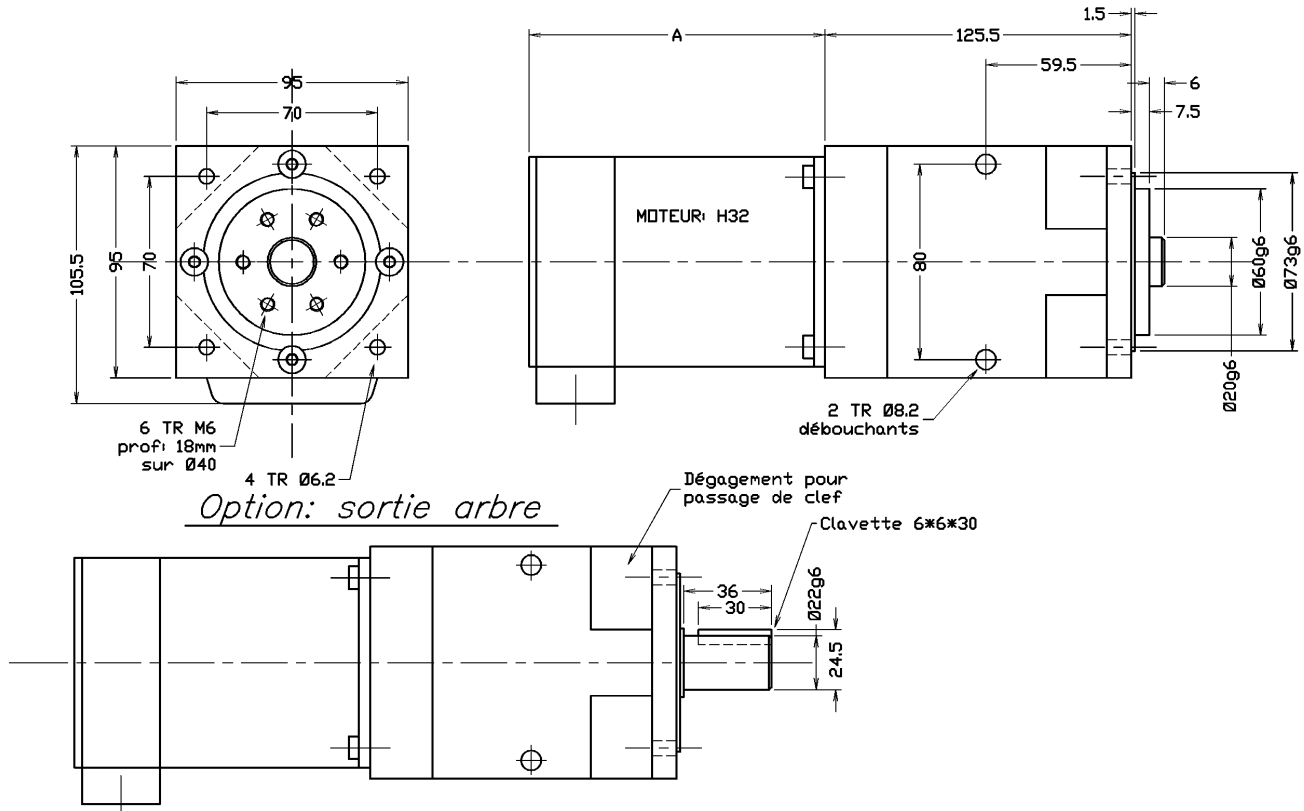

CARACTERISTIQUES TECHNIQUES

Type de moteurs	Cote A	Couple au maintien Nm	Couple à vitesse max Nm	Vitesse Angul. max rd/s
H32	122	50:1 = 100	50:1 = 50	50:1 = 1
		100:1 = 200	100:1 = 100	100:1 = 0,5
H33	154	50:1 = 150	50:1 = 50	50:1 = 1
		100:1 = 300	100:1 = 100	100:1 = 0,5
E33	154	50:1 = 200	50:1 = 75	50:1 = 1
		100:1 = 400	100:1 = 150	100:1 = 0,5