

**BNM..K** : Mâle pas à droite  
**BNML..K** : Mâle pas à gauche

**Embouts à rotule sans maintenance**

Bille : 100Cr6 Chromé  
 Bague intérieure : Laiton  
 Revêtement : PTFE

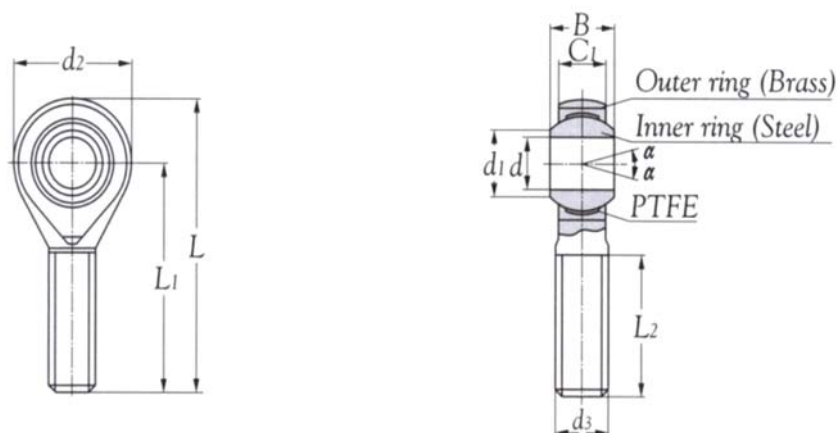

Référence	Dimensions en mm										Charge		Poids g
	d	d <sub>2</sub>	B	C1	d <sub>3</sub>	L1	L2	L	d1	α °	Dyn. Cd	Stat. Cs	
<b>BNM5K</b>	5	18	8	6.00	M5x0.80	33	19	42	7.7	4	4.000	7.500	0.013
<b>BNM6K</b>	6	20	9	6.75	M6x1.00	36	22	46	8.9	9	4.400	9.300	0.020
<b>BNM8K</b>	8	24	12	9.00	M8x1.25	42	25	54	10.4	13	8.000	16.700	0.033
<b>BNM10K</b>	10	28	14	10.50	M10x1.50	48	29	62	12.9	13	12.900	23.400	0.056
<b>BNM12K</b>	12	32	16	12.00	M12x1.75	54	33	70	15.4	13	17.000	32.000	0.087
<b>BNM14K</b>	14	36	19	13.50	M14x2.00	60	38	78	16.8	13	24.000	41.900	0.129
<b>BNM16K</b>	16	42	21	15.00	M16x2.00	66	40	87	19.3	13	28.500	52.700	0.189
<b>BNM18K</b>	18	46	23	16.50	M18x1.50	72	44	95	21.8	13	35.000	63.800	0.267
<b>BNM20K</b>	20	50	25	18.00	M20x1.50	78	47	103	24.3	13	40.000	78.100	0.348
<b>BNM22K</b>	22	54	28	20.00	M22x1.50	84	51	111	25.8	13	52.000	97.200	0.443
<b>BNM25K</b>	25	60	31	22.00	M24x2.00	94	58	124	29.6	13	60.000	122.100	0.600
<b>BNM30K</b>	30	70	37	25.00	M30x2.00	110	71	145	34.8	13	81.000	168.400	1.030

**BNM..K** : Mâle pas à droite  
**BNML..K** : Mâle pas à gauche