

TYPE SMLS-VB

Entraînement par vis à billes roulée

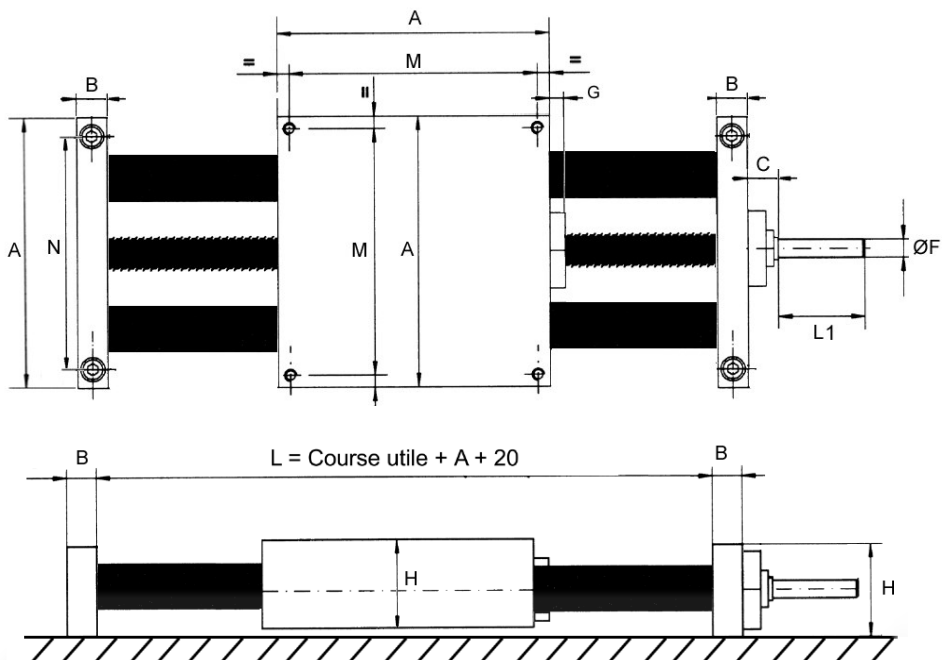

Référence	Dimensions mm										Vis Billes
	Ø d'arbre	A	B	H	M	N	C	G	L1	ØF h6	
SMLS16-VB124	16	100	18	36	88	82	20	10	16	6	VB12x4
SMLS20-VB165	20	130	20	46	115	108	22	10	20	10	VB16x5
SMLS25-VB165	25	160	25	56	140	132	24	10	20	10	VB16x5
SMLS30-VB205	30	180	25	64	158	150	28	10	24	12	VB20x5

SMLS 16 - VB 124 - LME - WV - 500

Type de table

Diamètre et pas de la vis à billes

Longueur de course

Type d'arbres de précision (W, WV WRA, WRB, WH)

Type de douilles à billes

- LME** Douilles à billes massives standards cage résine
- KB** Douilles à billes massives de précision cage acier
- KB-G** Douilles à billes massives de précision cage résine
- TK** Douilles à billes auto-alignantes
- KBS** Douilles à billes massives inox cage inox
- KBS-G** Douilles à billes massives inox cage résine